

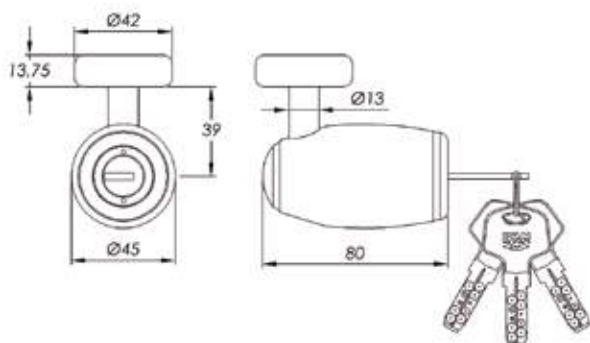

SERVICES

- Solutions clé unique

DIMENSIONS



CARACTÉRISTIQUES

- **Corps:**
 - En acier carbonitruré.
 - Couche de peinture spéciale pour sa protection.
- **Goupille:**
 - En acier trempé et chromé.
 - Diamètre: 13 mm.
- **Ouverture/ fermeture:**
 - Cylindre à points de sécurité blindé par deux boucliers en acier renforcé.
- **Clés:**
 - Clé réversible à points avec des milliers de combinaisons.
 - Livré avec 3 clés.
 - Clé compatible avec: cadenas Titan, Hercules A /A Colour et Hercules B; chaîne Top Giant et antivol Disk Giant 80.
- **Présentation:**
 - Boîte en plastique transparent.
 - Inclut housse en tissu, câble de rappel Rec110 et support.